

가스압스위치(고정형)

(AGPS 41F)



제품 특징

- 가스압의 유,무를 단독으로 검출하여 전기적인 신호를 송출한다.
- 허용압력범위 내에서 사용자가 요청에 따라 압력 설정이 가능하다.

목 차

제품 적용	1
제품 특징	1
제품 사양	1~2
제품 도면	2

제품 적용

가스압이 사용자의 요구에 맞게 공급되고 있는지 확인하는 용도에 사용된다.
보일러의 가스버너에 공급되는 압력의 상한 또는 하한을 검출하는데 사용된다.

제품 사양

종류	: 다이어프램 방식	
구성 재료	: Body(Lower)	BRASS
	Diaphragm	NBR
	Body(upper)	PC (Naturally white)
	Contact point	AgCdO
	Cover	PC
허용 주위 온도	: -15 ~ 60℃	
전기적 특성	: 250VAC 5A(Resistive load)	
허용 기체	: LNG, LPG	

제품 사양

최대 사용 압력	500 mmH ₂ O	
최대 허용 압력	1000 mmH ₂ O	
압력 설정	설정 범위	80 ~ 120 mmH ₂ O
	공차	± 10%
	편차	30 ± 5 mmH ₂ O
터미널 크기	Male fast-on 6.3 X 0.8mm	
연결 파이프 크기	PF 1/4"	

제품 도면

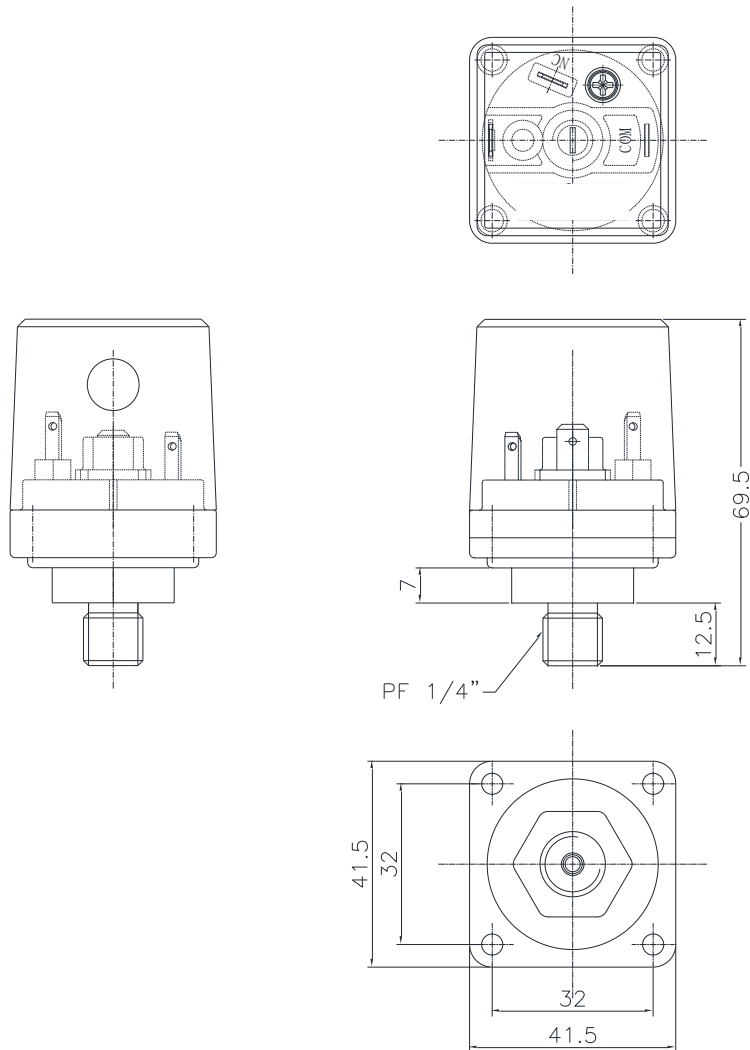

Fig 1. 가스압스위치(고정형)

상기 사양과 제품형상, 치수 등은 제품성능을 위하여 예고 없이 수정될 수 있습니다.